



E/11



E/11-P

CODE BY1162022 ED. N° 4 - 13/01/2017

- (IT) **LUBRIFICATORE MODULARE**
Manuale d' Istruzione d'Uso e Manutenzione
- (EN) **MODULAR AIR LUBRICATOR**
Operation and Maintenance Manual
- (FR) **LUBRIFICATEUR D'AIR MODULAIRE**
Manuel d'utilisation et d'entretien

DATI TECNICI - TECHNICAL DATA - CARACTERISTIQUES TECHNIQUES

		E/11				E/11-P			
Fluido - Fluid		Aria compressa - Compressed air - Air comprimé							
Pressione di lavoro Work pressure Pression de service	bar psi	da from	1,5 22	a to	12 170	da from	1,5 22	a to	14 200
Temperatura di esercizio Working temperature Température de service	°C °F	da from	-25°C -13°F	a to	+50°C 122°F	da from	-25°C -13°F	a to	+60°C 140°F
MASSIMA PRESSIONE D'ESERCIZIO MAXIMUM WORKING PRESSURE PRESSION DE SERVICE MAXIMALE			12 bar 170 psi					14 bar 200 psi	
Peso Netto - Net Weight - Poids net									
E/11/1	0,220 kg 0,485 lb		E/11/1-P			0,434 kg 0,957 lb			
E/11/2	0,212 kg 0,467 lb		E/11/2-P			0,426 kg 0,939 lb			

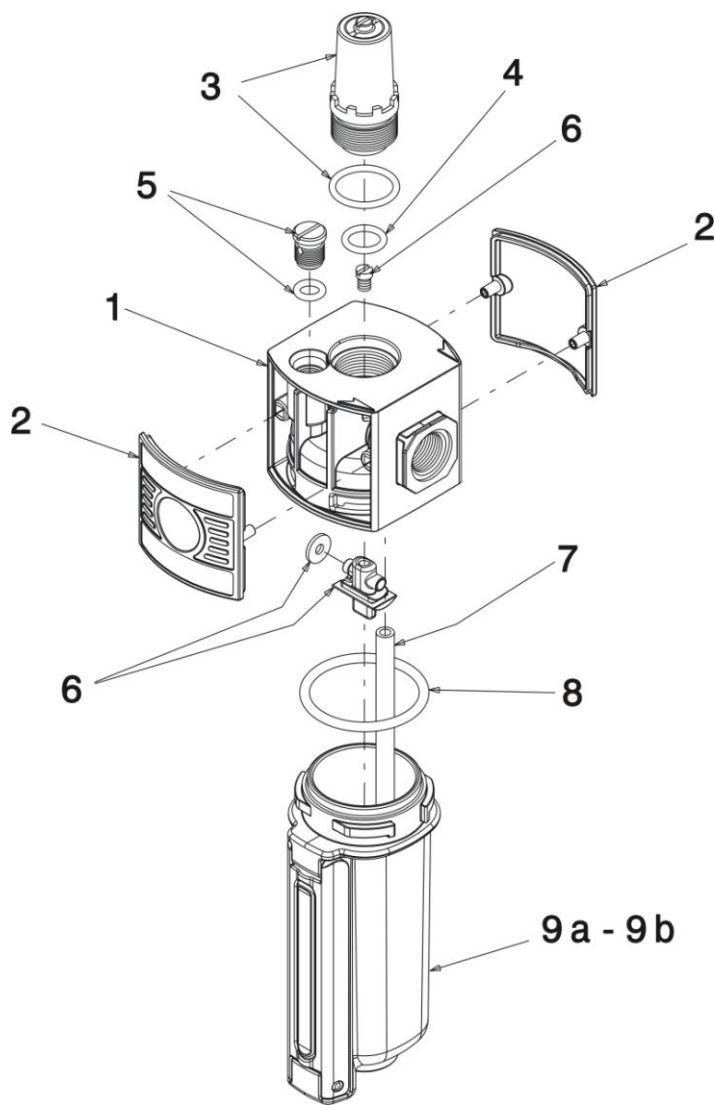

Pos.	Codice - Code
1	BH118595
2	BE118107
3	BH118245
4	BD078021
5	BH118052

E/11/P
E/11

Pos.	Codice - Code
6	BH118596
7	BU118339
8	BD118008
9a	BH118283
9b	BE118103

Pos.	Materiali impiegati - Materials - Matériaux utilisés
1	Metallo - Metal - Métallique [Zn Al4 Cu1 UNI EN 1774]
2 - 3 - 6 - 7 - 9	Tecnopolimero - technopolymer - techno-polymère
3 - 5 - 6	Ottone - brass - Laiton [CuZn39Pb3 UNI EN 12164]
3 - 4 - 5 - 6 - 8 - 9	Gomma - Rubber - Caoutchouc (NBR)
9	Acciaio inox AISI 302 Stainless steel - Acier inoxydable

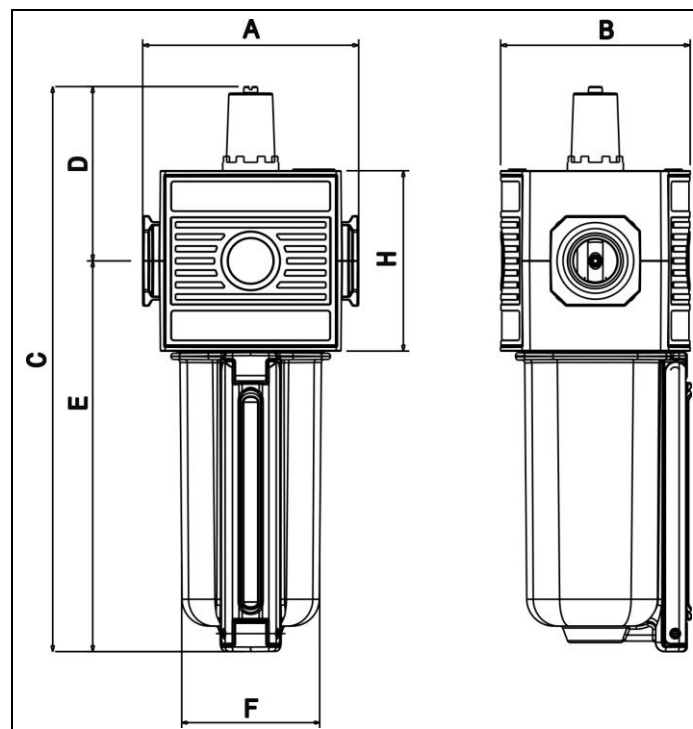

Mod.	[Symbol]	Dimensioni Dimensions - Dimensions						
		A	B	C	D	E	F	H
E/11/1	1/8"	52	45	148.5	48	100.5	32	40
E/11/2	1/4"	52	45	148.5	48	100.5	32	40
E/11/1-P	1/8"	52	45	152.5	48	104.5	32	40
E/11/2-P	1/4"	52	45	152.5	48	104.5	32	40

DICHIARAZIONE DI CONFORMITA' - DECLARATION OF CONFORMITY DECLARATION DE CONFORMITE

La sottoscritta società - The undersigned firm - La société soussignée:

Officine Meccaniche A.N.I. S.p.a.

Via Arzignano 190 - 36072 - Chiampo (VI) - ITALY

IT

DICHIARA SOTTO LA SUA ESCLUSIVA RESPONSABILITA' CHE IL PRODOTTO :

Lubrificatore d'aria modulare Mod. E/11

ai quali la presente dichiarazione si riferisce, sono stati realizzati presso la propria sede produttiva, il cui Sistema di Gestione per la Qualità è stato certificato secondo la norma **EN ISO 9001:2008**. Tale certificazione è stata rilasciata dall'Ente **Bureau Veritas Italia S.p.A.** con certificato N° **180384** ed ha validità fino al **11/10/2017**.

DICHIARA INOLTRE:

- che il prodotto non può essere messo in funzione come componente di una macchina, se non inserito in una stessa, rispondente ai requisiti essenziali della Direttiva **2006/42/CE**.
- è conforme alle disposizioni riportate nell'articolo **3.3** della Direttiva **PED (DIRETTIVA 97/23/CE)**

EN

**HEREBY DECLARES, UNDER THEIR EXCLUSIVE RESPONSIBILITY, THAT THE PRODUCT
Modular Air Lubricator, Model . E/11,**

to which this declaration refers, have been produced in the company's manufacturing facility, whose Quality Management System has been **ISO 9001:2008** certified. This certification has been awarded by the **Bureau Veritas Italia S.p.A.** body with certificate N° **180384** and is valid until **11/10/2017**.

AND ALSO HEREBY DECLARES :

- that the product cannot be put into operation as part of a machine, unless it is inserted in a machine that itself meets the essential requirements of Directive **2006/42/EC**.
- is in conformity with the dispositions of Article 3.3 of the **PED Directive (DIRETTIVA 97/23/EC)**

FR

DECLARE SOUS SA RESPONSABILITE EXCLUSIVE QUE LE PRODUIT:

Lubrificateur d'air modulaire Mod. E/11

auquel la présente déclaration se réfère, a été réalisé dans sa propre usine, dont le système de Management de la Qualité a été certifié selon la norme **EN ISO 9001:2008**. Cette certification a été délivrée par l'organisme **Bureau Veritas Italia S.p.A.** avec certificat N° **180384** et est valable jusqu'au **11/10/2017**.

ELLE DÉCLARE EN OUTRE :

- que le produit ne peut être mis en service comme composant d'une machine, s'il n'est pas monté dans une machine, satisfaisant aux exigences essentielles de la Directive **2006/42/CE**.
- qu'il est conforme aux dispositions de l'article **3.3** de la Directive **PED (DIRETTIVA 97/23/CE)**

Il modello della presente dichiarazione è conforme a quanto previsto nella norma EN 45014 - The format of this declaration conforms with regulation EN 45014 - Le modèle de cette déclaration est conforme dans la mesure où il est prévu dans la Norme EN 45014

CHIAMPO (VI)

13 / 01 / 2017

Un Procuratore - Legal Representative - Un Fondé de pouvoir :



IT	Manuale d'Istruzione d'Uso e Manutenzione LUBRIFICATORE MODULARE	Operation and maintenance manual MODULAR AIR LUBRICATOR	EN	Manuel d'utilisation et d'entretien LUBRIFICATEUR D'AIR MODULAIRE	FR
	PER LA VOSTRA SICUREZZA LEGGERE ATTENTAMENTE QUESTE ISTRUZIONI PRIMA DI PROCEDERE ALL'INSTALLAZIONE, ALL'UTILIZZO O ALLA MANUTENZIONE DEL FILTRO. QUESTO MANUALE DEVE ESSERE CONSERVATO PER OGNI FUTURO RIFERIMENTO.	FOR YOUR SAFETY, PLEASE READ THESE INSTRUCTIONS CAREFULLY BEFORE PROCEEDING WITH THE INSTALLATION, USE AND MAINTENANCE OF THE FILTER		POUR VOTRE SECURITE, VEUILLEZ LIRE ATTENTIVEMENT CES INSTRUCTIONS AVANT DE PROCEDER A L'INSTALLATION, A L'UTILISATION OU A L'ENTRETIEN DU PISTOLET A PEINTURE. CE MANUEL DOIT ETRE GARDE EN VUE D'UNE EVENTUELLE CONSULTATION DANS LE FUTUR.	

GENERALITA'	OVERVIEW	GENERALITES
<p>Il presente libretto costituisce parte integrante del prodotto cui viene allegato e deve essere conservato per ogni riferimento futuro. Leggere attentamente le avvertenze e le istruzioni contenute nel presente manuale d'istruzioni prima di procedere all'installazione, alla messa in funzione, alla regolazione o alla manutenzione poiché forniscono importanti indicazioni riguardanti la SICUREZZA D'USO e la MANUTENZIONE. Per un utilizzo sicuro ed una corretta manutenzione, il filtro deve essere utilizzato solo da un operatore con un'adeguata preparazione. Le informazioni inserite nel presente libretto sono necessarie per un utilizzo corretto del filtro e dei suoi componenti ed integrano le informazioni che appartengono al normale bagaglio di conoscenze tecniche degli addetti. Le norme di sicurezza inserite nel presente libretto integrano le norme di sicurezza vigenti nei paesi d'utilizzo del prodotto che devono essere conosciute ed applicate dagli addetti. Per ulteriori informazioni o problemi particolari da risolvere, rivolgersi ai centri autorizzati per l'assistenza tecnica e la manutenzione del prodotto.</p>	<p>This Manual is an integral part of the product with which it is enclosed and must be conserved for future consultation. Carefully read the recommendations and instructions contained in this instruction booklet before carrying out installation, operating, adjusting or maintenance operations, since they give important information regarding the SAFETY OF USE and MAINTENANCE. To ensure safe use and correct maintenance, the filter must be used only by an operator with appropriate training. The information included in this booklet are necessary for the correct use of the filter and its components and integrates the information that normally constitutes the baggage of technical knowledge of the operators. The safety rules inserted in this booklet are in addition to the safety regulations in force in the countries where the product is used and which should already be known and applied by operators. Contact only authorised product technical assistance and maintenance centers for further information or special problems.</p>	<p>Le présent manuel fait partie intégrante du produit qu'il accompagne. Il doit être gardé en vue d'une éventuelle consultation future. Lire attentivement les avertissements et les instructions figurant dans le présent manuel d'utilisation et d'entretien avant de procéder à l'installation, à la mise en service, au réglage ou à l'entretien. Ils fournissent des indications importantes concernant la SECURITE D'UTILISATION et l'ENTRETIEN. Pour assurer une utilisation sûre et un bon entretien, le pistolet ne doit être utilisé que par un opérateur ayant une préparation appropriée. Les informations figurant dans le présent manuel sont nécessaires pour une utilisation correcte du pistolet et de ses composants et complètent les informations faisant partie du bagage normal de connaissances techniques des personnes chargées de son utilisation. Les consignes de sécurité figurant dans le présent manuel complètent les normes de sécurité en vigueur dans le pays d'utilisation du produit, qui doivent être connues et appliquées par les personnes chargées de l'utilisation de l'appareil. Pour plus d'informations ou bien en cas de problèmes particuliers, s'adresser aux centres agréés pour le service après-vente et l'entretien du produit.</p>

DISIMBALLO	UNPACKING	DEBALLAGE
<p>Dopo aver tolto l'imballaggio assicurarsi dell'integrità dell'apparecchio controllando che non vi siano parti visibilmente danneggiate, in caso di dubbio non utilizzare l'apparecchio e rivolgersi subito al proprio rivenditore. Gli elementi che compongono l'imballaggio (sacchetti in plastica, polistirolo espanso, ecc.) devono essere smaltiti negli appositi luoghi di raccolta e non devono essere lasciati alla portata dei bambini, poiché potenziali fonti di pericolo.</p>	<p>After removing the packaging material make sure the product is in perfect condition and that there are no visibly damaged parts. If in doubt, do not use the spray gun and contact the dealer from whom it was purchased. The packaging materials (plastic bags, expanded polystyrene, etc) must be disposed of in appropriate refuse-collection containers. The above mentioned materials must not be left within the reach of children as they are potential sources of danger.</p>	<p>Après avoir enlevé l'emballage, s'assurer de l'intégrité de l'appareil en contrôlant qu'il n'y a pas de parties visiblement endommagées. En cas de doute, ne pas utiliser l'appareil et s'adresser au propre détaillant. Les éléments d'emballage (sacs plastique, polystyrène expansé, etc.) doivent être placés dans les lieux appropriés de collecte. Ces matériaux ne doivent pas être laissés à la portée des enfants, car ils représentent une source potentielle de dangers.</p>

DESTINAZIONE ED USO	USE AND OPERATION	DESTINATION ET UTILISATION
<p>Questo FILTRO è stato realizzato per essere utilizzato quale LUBRIFICATORE MODULARE ogni altro uso è da ritenersi improprio. La ditta declina ogni responsabilità per danni o incidenti derivanti dall'uso improprio del filtro o dalla mancata osservanza delle prescrizioni relative alla sicurezza. Ogni e qualsiasi manomissione o modifica dell'apparecchiatura non preventivamente autorizzata solleva il costruttore da danni derivanti o riferibili agli atti suddetti.</p>	<p>This FILTER was produced for use as a MODULAR AIR LUBRICATOR. Any other use is considered improper. The Manufacturer declines any responsibility for damages or accidents due to the improper use of the filter or failure to observe the prescribed safety requirements. Any and all tampering or modification with the equipment that has not been previously authorised releases the Manufacturer from all damage derived or ascribable to the same.</p>	<p>Cet FILTRE a été réalisé pour être utilisé comme LUBRIFICATEUR D'AIR MODULAIRE. Toute autre utilisation doit être considérée comme improprie. La société décline toute responsabilité en ce qui concerne les dommages ou accidents découlant de l'utilisation improprie du pistolet manuel ou du non-respect des consignes de sécurité. Toute manipulation ou modification de l'appareil non préalablement autorisée décharge le fabricant de toute responsabilité concernant les dommages dus de façon directe ou indirecte aux actes susmentionnés.</p>

	AVVERTENZE GENERALI DI SICUREZZA RISCHI PER USO IMPRORIO	GENERAL SAFETY RULES RISKS IN INAPPROPRIATE USE	CONSIGNES DE SECURITE GENERALES RISQUES POUR UTILISATION IMPROPRE
	<ul style="list-style-type: none">NON superare MAI le pressioni massime d'esercizio consigliatePrima di effettuare le operazioni di smontaggio, di pulizia o di riassetto del filtro scaricare SEMPRE le pressioni dell'aria	<ul style="list-style-type: none">NEVER exceed the maximum working pressures recommended.Before performing operations to disassemble, clean or reassemble the filter ALWAYS bleed off compressed air.	<ul style="list-style-type: none">NE JAMAIS dépasser les pressions maximum de service conseilléesAvant d'effectuer les opérations de démontage, de nettoyage ou de remontage du filtre, évacuer TOUJOURS la pression de l'air et la peinture présente dans l'appareil
	RISCHI PER LA SALUTE E' quindi OBBLIGATORIO durante l'uso seguire alcune indicazioni: <ul style="list-style-type: none">Leggere ATTENTAMENTE le schede tecniche dei prodotti che si impiegano prima dell'utilizzoDurante l'utilizzo e lo scarico della condensa utilizzare SEMPRE indumenti adeguati per la protezione del corpoIndossare SEMPRE guanti, occhiali e maschere per prevenire i rischi causati dai vapori tossici o dal contatto dei prodotti di scarico dei gruppi con la pelle e/o gli occhi	RISKS TO HEALTH Many paint products contain organic solvents or chemical products that are harmful to health and can cause intoxication due to the toxic fumes released during spraying. It is therefore OBLIGATORY to take the following precautions: <ul style="list-style-type: none">CAREFULLY read the technical cards of the products to be used before use.During use and drainage of condensation, ALWAYS wear appropriate protective clothing to protect the body.ALWAYS wear gloves, goggles and masks to prevent risks caused by toxic vapours or by waste products of the groups coming into contact with the skin and/or the eyes.	RISQUES POUR LA SANTE Il est par conséquent OBLIGATOIRE pendant l'utilisation d'adopter un certain nombre de précautions: <ul style="list-style-type: none">Veillez lire ATTENTIVEMENT les fiches techniques des produits utilisés avant l'utilisationDurant l'utilisation et la purge du condensat utiliser TOUJOURS des vêtements appropriés pour la protection du corpsPorter TOUJOURS des gants, des lunettes et un masque pour prévenir les risques causés par les vapeurs toxiques ou par le contact des produits de vidange des groupes avec la peau et/ou les yeux
	RISCHI DI INCENDIO E ESPLOSIONE Ogni volta che si deve effettuare un rabbocco dell'olio lubrificante deve essere scaricata la pressione all'interno del filtro. È obbligatorio chiudere la condotta di alimentazione del filtro e scaricare la pressione all'interno dello stesso. Prima di riattivare il filtro controllare che il foro di rabbocco sia chiuso correttamente	RISKS OF FIRE AND EXPLOSION Whenever it is necessary to top off the lubricating oil, the pressure inside the filter must be bled off. It is obligatory to close the filter intake conduit and bleed off the internal pressure. Before reactivating the filter, check to make sure the feed hold to top off the oil is correctly closed.	RISQUES D'INCENDIE ET D'EXPLOSION À chaque fois que l'on doit ajouter de l'huile lubrificante, il faut décharger la pression à l'intérieur du filtre. Il est obligatoire de fermer le tuyau d'alimentation du filtre et de décharger la pression à l'intérieur de celui-ci. Avant de réactiver le filtre, contrôler que le trou de remplissage est correctement fermé

ALTRI RISCHI	OTHER RISKS	AUTRES RISQUES
<ul style="list-style-type: none">E' VIETATO utilizzare il filtro per prodotti alimentari o medicinali o gasE' VIETATO manipolare il filtro se posizionato nelle aree di lavoro di macchinari come convogliatori, robot, ecc. durante il funzionamento degli stessi	<ul style="list-style-type: none">IT IS FORBIDDEN to use the filter for food or medical products or gasIT IS FORBIDDEN to manipulate the filter if positioned in the working area of machines such as conveyors, robots, etc., during operation of said machinery.	<ul style="list-style-type: none">IL EST INTERDIT d'utiliser le filtre pour produits alimentaires ou pharmaceutiques ou gazIL EST INTERDIT d'utiliser le filtre aux abords de machines telles que convoyeurs, robots, etc. pendant leur fonctionnement

INSTALLAZIONE	INSTALLATION	INSTALLATION
<p>Per un utilizzo sicuro ed una corretta manutenzione il filtro deve essere utilizzata solo da un operatore con un'adeguata preparazione. Dopo aver tolto l'imballaggio assicurarsi dell'integrità dell'apparecchio controllando che non vi siano parti visibilmente danneggiate.</p> <ol style="list-style-type: none">Il filtro deve essere installato verticalmente.Collegare la condotta d'aria controllando la direzione del flusso sia concorde alle frecce stampate sul corpoPrima di aprire il flusso d'aria riempire il bicchiere fino al livello indicato sullo stesso con lubrificante di buona qualità attraverso il tappo superiore 5.Prima di aprire il flusso d'aria della condotta controllare che il bicchiere sia perfettamente agganciato e che i raccordi di ingresso e di uscita del filtro siano correttamente collegati	<p>To ensure safe use and correct maintenance, the filter must be used only by an operator with appropriate training. After removing the packaging, ensure that the machine is in good condition, by checking to make sure there is no visible damage.</p> <ol style="list-style-type: none">The filter must be installed vertically.Connect the air conduits, checking the direction of the flow to make sure it is in agreement with the arrows printed on the body of the machine.Before opening the air flow, fill up the cup to the level indicated with a good quality lubricant, through the upper feed hole 5.Before opening the airflow of the conduit check to make sure that the cup is perfectly connected and that the intake and output connections of the filter are correctly connected.	<p>Pour une utilisation sûre et une maintenance correcte, le filtre ne doit être utilisé que par un opérateur possédant une préparation adéquate. Après avoir retiré l'emballage vérifier l'intégrité de l'appareil en contrôlant qu'aucune partie ne présente des dommages visibles.</p> <ol style="list-style-type: none">Le filtre doit être installé verticalement.Raccorder le conduit d'air en contrôlant que la direction du flux correspond aux flèches imprimées sur le corpsAvant d'ouvrir le flux d'air, remplir le récipient jusqu'au niveau indiqué sur celui-ci avec un lubrifiant de bonne qualité à travers le bouchon supérieur 5.Avant d'ouvrir le flux d'air provenant du conduit, contrôler que le récipient est parfaitement accroché et que les raccords d'entrée et de sortie du filtre sont correctement connectés

REGOLAZIONE	ADJUSTMENT	RÉGLAGE
<p>La regolazione della quantità di lubrificante da immettere nell'aria viene effettuata attraverso la vite di regolazione posta sopra la spia olio n°3</p> <p>Ruotando la vite in senso orario si diminuisce fino a chiudere il flusso del lubrificante mentre in senso antiorario si aumenta fino ad un flusso continuo.</p> <p>N.B. Questa operazione deve essere effettuata durante il funzionamento del filtro.</p>	<p>Adjustment of the quantity of lubricant to put in the air is performed with the regulation screw located above the oil inspection hole n° 3.</p> <p>By rotating the screw clockwise, the flow of lubricant is decreased until it is closed, while rotating it counter clockwise increases the flow until it is continuous.</p> <p>NOTE: This operation must be performed while the filter is running.</p>	<p>Le réglage de la quantité de lubrifiant à ajouter à l'air s'effectue à l'aide de la vis de réglage située au-dessus du regard d'huile n°3</p> <p>En tournant la vis dans le sens horaire, on diminue le flux du lubrifiant jusqu'à l'interrompre totalement tandis que dans le sens inverse, on l'augmente jusqu'à l'obtention d'un flux continu.</p> <p>N.B. Cette opération doit être effectuée durant le fonctionnement du filtre.</p>

	PULIZIA DELLO STRUMENTO	CLEANING THE FILTER	NETTOYAGE DE L'INSTRUMENT
	ATTENZIONE	WARNING	ATTENTION
<p>Prima di effettuare la pulizia del filtro bisogna chiudere la condotta di alimentazione dell'aria e scaricare completamente l'aria contenuta nel filtro, attraverso l'uscita dello stesso.</p>	<p>Before cleaning the filter, it is necessary to close the air intake conduit and bleed off the air contained in the filter, through the relative output.</p>	<p>Avant de procéder au nettoyage du filtre il faut fermer le conduit d'alimentation de l'air et purger complètement l'air contenu dans le filtre, à travers la sortie de celui-ci.</p>	

<ol style="list-style-type: none">Svitare la spia olio n° 3 (facendo attenzione a non danneggiarla) e svitare la vite n°6Ruotare in senso orario il bicchiere n° 9, come indicato sullo stesso, per sbloccarloTirare il bicchiere n°9 sfilandolo dal corpo 1Sfilare l'elemento n° 6La pulizia dei particolari (N° 6- 3 - 9) deve essere fatta con immersione in detergente non aggressivo e poi con soffiatura degli stessiPer rimontare il tutto infilare la valvola 6 nella sua sede sul corpo 1 e controllare che la piccola membrana sia verso il lato ingresso ariail bloccaggio della valvola 6 viene effettuato con l'avvitamento della vite 6 inserita dalla parte superiore del corpoControllare che le guarnizioni della spia siano integre e correttamente inserite nella loro sedeavvitare la spia controllando che non abbia subito danneggiamentiInserire il bicchiere 9 sul corpo 1 fino in fondo e ruotare in senso antiorario per effettuare il bloccaggio dello stesso	<ol style="list-style-type: none">Unscrew the oil inspection hole, n° 3 (be careful not to damage it) and loosen screw n° 6Rotate the cup, n° 9, counter clockwise, as indicated on the cup itself, in order to unblock it.Pull out the cup, n° 9, removing it from the body, 1.Remove element n° 6Cleaning of pieces (n° 6 - 3 - 9) must be performed by immersing the pieces in a non-aggressive detergent solution and then blowing them dry.In order to reassemble the entire group, insert valve n° 6 in its seat on the body, 1, and check to make sure that the small membrane is oriented towards the side of the air intake.Block valve 6 by tightening screw 6 in the upper part of the body.Check to make sure that the inspection hole gaskets are in good condition and are inserted in their lodgings.Tighten the inspection hole, checking to make sure that it has not been damaged.Insert the cup 9 onto the body 1 until it reaches the bottom and rotate it counter clockwise to block it in its seat.	<ol style="list-style-type: none">Dévisser le regard d'huile n° 3 (en faisant attention à ne pas l'abîmer) et dévisser la vis n°6Tourner dans le sens horaire le récipient n° 9, comme indiqué sur celui-ci, pour le débloquerTirer le récipient n°9 en le retirant du corps 1Extraire l'élément n° 6Le nettoyage des pièces (N° 6 - 3 - 9) doit être fait en les plongeant dans un détergent non agressif puis avec un jet d'airPour remonter le tout, enfilez la soupape 6 dans son logement sur le corps 1 et contrôlez que la petite membrane se trouve vers le côté entrée airLe blocage de la soupape 6 s'effectue en vissant la vis 6 introduite par la partie supérieure du corpsContrôler que les joints du regard sont intacts et correctement positionnés dans leur logementVisser le regard en contrôlant qu'il n'a pas subi de dommagesIntroduire le récipient 9 sur le corps 1 jusqu'au fond et tourner dans le sens inverse horaire pour le bloquer
--	--	---

PROBLEMI DI FUNZIONAMENTO – CAUSE E RIMEDI		
Problema	Causa	Rimedio
Mancanza di fuoriuscita olio dal gocciolatore della spia	Inversione del senso di alimentazione del filtro	• Controllare che le frecce del flusso di alimentazione stampate sul corpo 1 siano concordi al senso del flusso della condotta d'aria
	Intasamento dei fori di passaggio del flusso olio	• Smontare ed effettuare la pulizia come indicato sopra
	Vite di regolazione chiusa	• Controllare la vite ed aprire la regolazione
Fuoriuscita continua dell'olio	Vite di regolazione completamente aperta	• Controllare la vite e chiudere la regolazione
	Rottura del gocciolatore	• Sostituire la spia olio completa 3

MALFUNCTIONS – CAUSES AND SOLUTIONS		
Problem	Cause	Remedy
No oil is coming out of the drip of the inspection hole.	Inversion of the direction of intake on the filter	• Check to make sure that the intake flow arrows on the body (1) are in agreement with the direction of flow of the air conduit.
	Clogging of oil flow passage holes	• Dismantle and clean as indicated above.
	Adjustment screw closed	• Check the screw and loosen the adjustment.
Continuous output of oil	Adjustment screw completely open	• Check the screw and tighten the adjustment.
	Drip broken	• Remove and replace the complete oil inspection hole 3.

PROBLÈMES DE FONCTIONNEMENT – CAUSES ET REMÈDES		
Problème	Cause	Remède
Absence de sortie huile du tube lubrificateur visible dans le regard	Inversion du sens d'alimentation du filtre	• Contrôler que le sens d'alimentation indiqué par les flèches imprimées sur le corps 1 coïncident avec le sens du flux du conduit d'air
	Obstruction des trous de passage du flux d'huile	• Démontez et effectuez le nettoyage comme indiqué plus haut
	Vis de réglage fermée	• Contrôler la vis et ouvrir le réglage
Sortie continue de l'huile	Vis de réglage complètement ouverte	• Contrôler la vis et fermer le réglage
	Rupture du tube lubrificateur	• Remplacer le regard d'huile complet 3

	MESSA FUORI SERVIZIO DEL FILTRO	DECOMMISSIONING THE FILTER	MISE HORS SERVICE DU FILTRE
	ATTENZIONE	WARNING	ATTENTION
<p>Per lo smantellamento del filtro è necessario che esso sia pulito da qualsiasi residuo di oli o prodotti chimici inquinanti. I materiali di fabbricazione sono completamente riciclabili e devono essere divisi a seconda del tipo e smaltiti negli appositi centri di raccolta.</p>	<p>In order to decommission and dismantle the filter, it is necessary for it to be clean from any oil residue or polluting chemical products. The filter construction materials are completely recyclable but must be divided according to type and eliminated using the respective collection centres.</p>	<p>Avant de démanteler le filtre, il faut en éliminer tous les résidus d'huiles ou de produits chimiques polluants. Les matériaux de fabrication sont entièrement recyclables et doivent être divisés par typologie et traités dans les centres de collecte prévus à cet effet.</p>	