



# E25



CODE BY 1170022 ED. N° 4-13/01/2017

- (IT) **REGOLATORE DI PRESSIONE MODULARE**  
Manuale d'Istruzione d'Uso e Manutenzione
- (EN) **MODULAR PRESSURE REGULATING**  
Operation and Maintenance Manual
- (FR) **REGULATEUR D'AIR MODULAIRE**  
Manuel d'utilisation et d'entretien

DATI TECNICI - TECHNICAL DATA - CARACTERISTIQUES TECHNIQUES					
<b>€/25</b>					
Fluido - Fluid		Aria compressa - Compressed air - Air comprimé			
Pressione di lavoro Work pressure Pression de service	bar	da	1,5	a	14
	psi	from	22	to	200
Temperatura di esercizio Working temperature Température de service	°C	da	-25°C	a	+60°C
	°F	from	-13°F	to	140°F
MASSIMA PRESSIONE D'ESERCIZIO MAXIMUM WORKING PRESSURE PRESSION DE SERVICE MAXIMALE		14 bar 200 psi			
Peso Netto - Net Weight					
<b>€/25/1</b>	0,680 kg 1.499 lb	<b>€/25/2</b>	0,662 kg 1.459 lb		

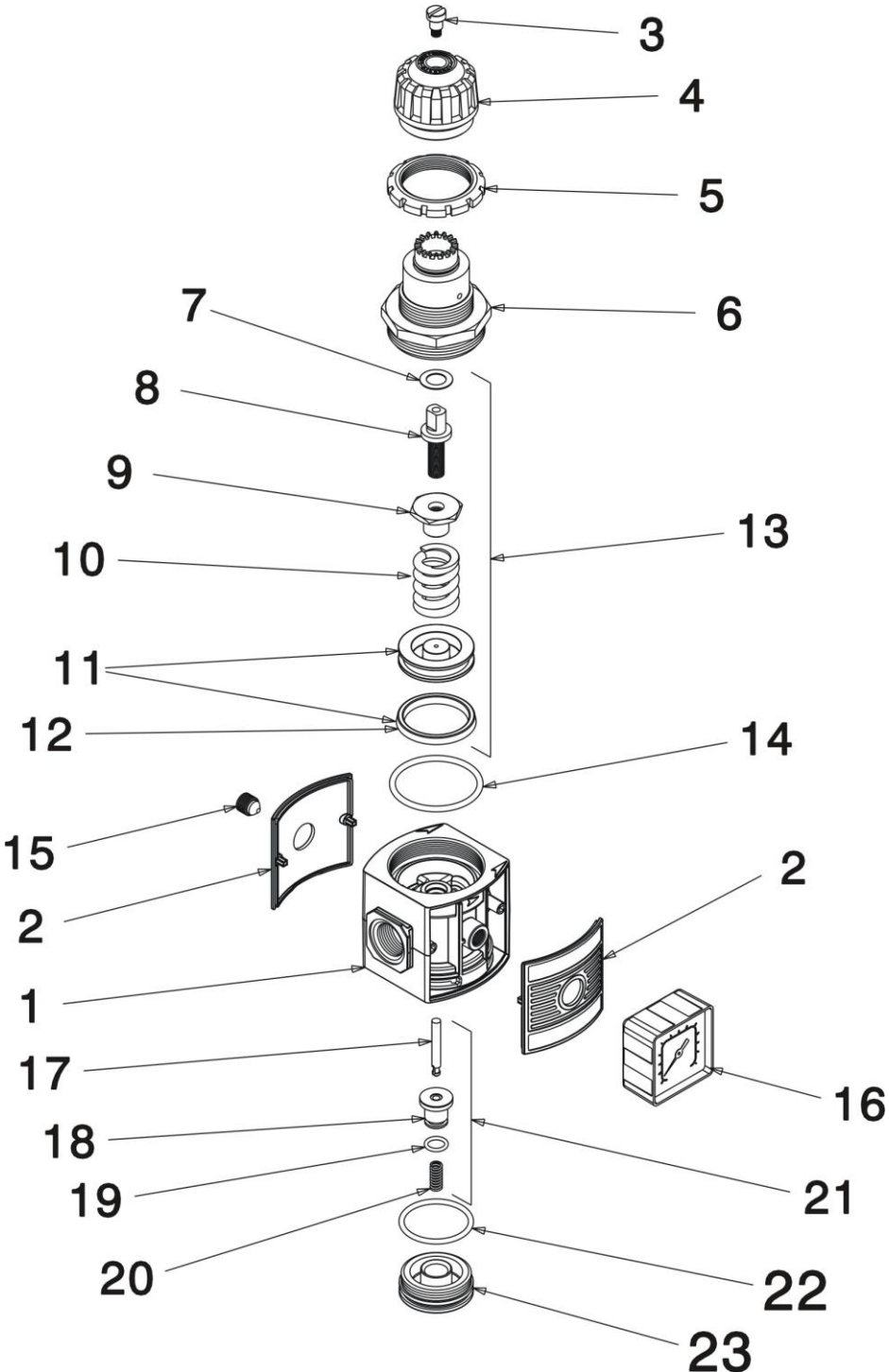

DICHIARAZIONE DI CONFORMITA' - DECLARATION OF CONFORMITY DECLARATION DE CONFORMITE	
La sottoscritta società - The undersigned firm - La société soussignée:	
<b>Officine Meccaniche A.N.I. S.p.a.</b> Via Arzignano 190 - 36072 - Chiampo (VI) - ITALY	
<b>IT</b>	<p><b>DICHIARA SOTTO LA SUA ESCLUSIVA RESPONSABILITA' CHE IL PRODOTTO :</b> <b>Regolatore di pressione modulare Mod. €/25</b> ai quali la presente dichiarazione si riferisce, sono stati realizzati presso la propria sede produttiva, il cui Sistema di Gestione per la Qualità è stato certificato secondo la norma <b>EN ISO 9001:2008</b>. Tale certificazione è stata rilasciata dall'Ente <b>Bureau Veritas Italia S.p.A.</b> con certificato N° <b>180384</b> ed ha validità fino al <b>11/10/2017</b>.</p> <p><b>DICHIARA INOLTRE:</b></p> <ul style="list-style-type: none"> <li>- che il prodotto non può essere messo in funzione come componente di una macchina, se non inserito in una stessa, rispondente ai requisiti essenziali della Direttiva <b>2006/42/CE</b>.</li> <li>- è conforme alle disposizioni riportate nell'articolo <b>3.3</b> della Direttiva <b>PED (DIRETTIVA 97/23/CE)</b></li> </ul>
<b>EN</b>	<p><b>HEREBY DECLARES, UNDER THEIR EXCLUSIVE RESPONSIBILITY, THAT THE PRODUCT</b> <b>Modular Pressure Regulating, Model . €/25,</b> to which this declaration refers, have been produced in the company's manufacturing facility, whose Quality Management System has been <b>ISO 9001:2008</b> certified. This certification has been awarded by the <b>Bureau Veritas Italia S.p.A.</b> body with certificate N° <b>180384</b> and is valid until <b>11/10/2017</b>.</p> <p><b>AND ALSO HEREBY DECLARES :</b></p> <ul style="list-style-type: none"> <li>- that the product cannot be put into operation as part of a machine, unless it is inserted in a machine that itself meets the essential requirements of Directive <b>2006/42/EC</b>.</li> <li>- is in conformity with the dispositions of Article 3.3 of the <b>PED Directive (DIRECTIVE 97/23/EC)</b></li> </ul>
<b>FR</b>	<p><b>DECLARE SOUS SA RESPONSABILITE EXCLUSIVE QUE LE PRODUIT:</b> <b>Régulateur d'air modulaire Mod. . €/25</b> auquel la présente déclaration se réfère, a été réalisé dans sa propre usine, dont le système de Management de la Qualité a été certifié selon la norme <b>EN ISO 9001:2008</b>. Cette certification a été délivrée par l'organisme <b>Bureau Veritas Italia S.p.A.</b> avec certificat N° <b>180384</b> et est valable jusqu'au <b>11/10/2017</b>.</p> <p><b>ELLE DÉCLARE EN OUTRE :</b></p> <ul style="list-style-type: none"> <li>- que le produit ne peut être mis en service comme composant d'une machine, s'il n'est pas monté dans une machine, satisfaisant aux exigences essentielles de la Directive <b>2006/42/CE</b>.</li> <li>- qu'il est conforme aux dispositions de l'article 3.3 de la Directive <b>PED (DIRECTIVE 97/23/CE)</b></li> </ul>
<p>Il modello della presente dichiarazione è conforme a quanto previsto nella norma EN 45014 - The format of this declaration conforms with regulation EN 45014 - Le modèle de cette déclaration est conforme dans la mesure où il est prévu dans la Norme EN 45014</p>	
<p><b>CHIAMPO (VI)</b>  13 / 01 / 2017</p>	<p><b>Un Procuratore - Legal Representative - Un Fondé de pouvoir :</b></p>

Pos.	Codice - Code	Pos.	Codice - Code	Pos.	Codice - Code
1	BH118684	9	BS118220	17	BS118235
2	BE118159	10	BA118221	18	BH118229
3	BS118217	11	BH118573	19	BD078021
4	BE118237	12	BB118224	20	BA118233
5	BE118236	13	BH118574	21	BH118575
6	BE118222	14	BD118194	22	BD118231
7	BB118219	15	BF118298	23	BE118232
8	BS118218	16	BM118234		

Pos.	Materiali impiegati - Materials - Matériaux utilisés
1	Metallo - Metal - Métallique [Zn Al4 Cu1 UNI EN 1774]
2 - 4 - 5 - 6 - 7 - 13 - 16 - 23	Tecnopolimero - technopolymer - techno-polymère
3 - 8 - 9 - 11 - 14 - 15 - 16 - 17 - 18	Ottone - brass - Laiton [CuZn39Pb3 UNI EN 12164]
10	Acciaio classe G - Steel - Acier
12 - 14 - 18 - 19 - 22	Gomma - Rubber - Caoutchouc (NBR)
16	Rame - copper - cuivre
20	Acciaio inox AISI 302 Stainless steel - Acier inoxydable

Mod.		Dimensioni - Dimensions - Dimensions						
		A	B	B1	C	D	E	H
<b>€/25/1</b>	3/8 "	72	63	95	118	88	30	60
<b>€/25/2</b>	1/2 "	72	63	95	118	88	30	60

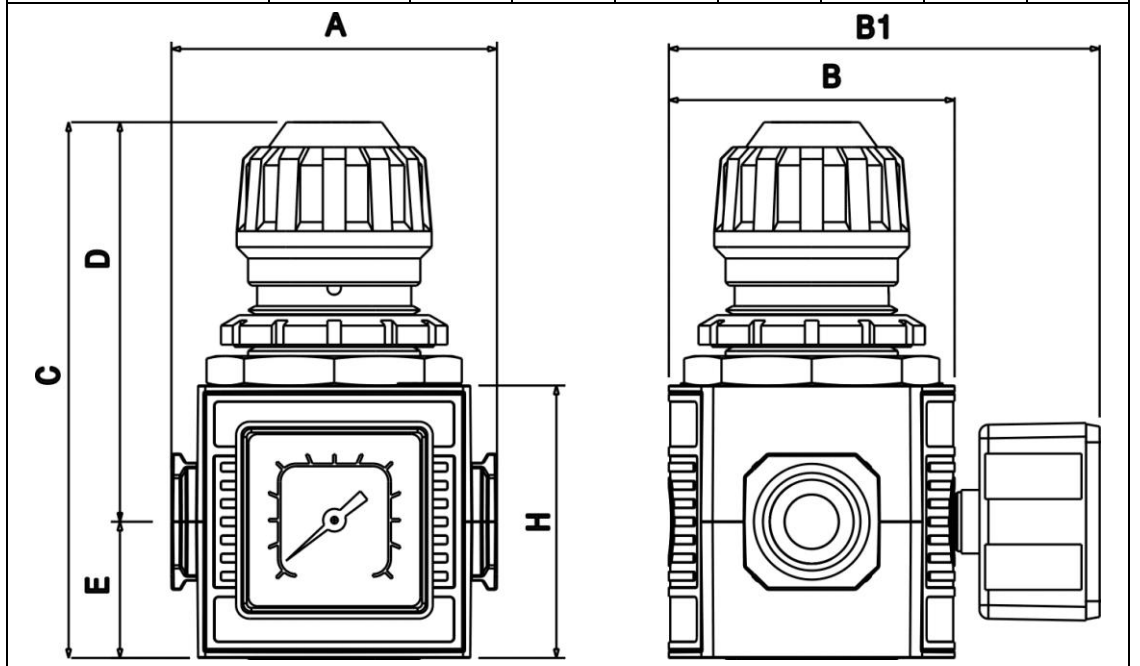

<b>IT</b>	<b>Manuale d'Istruzione d'Uso e Manutenzione</b>	<b>Operation and maintenance manual</b>	<b>EN</b>	<b>Manuel d'utilisation et d'entretien</b>	<b>FR</b>
	<b>FILTRO REGOLATORE DI PRESSIONE MODULARE</b>	<b>MODULAR PRESSURE REGULATING FILTER</b>		<b>REGULATEUR D'AIR MODULAIRE</b>	
	<b>PER LA VOSTRA SICUREZZA LEGGERE ATTENTAMENTE QUESTE ISTRUZIONI PRIMA DI PROCEDERE ALL'INSTALLAZIONE, ALL'UTILIZZO O ALLA MANUTENZIONE DEL FILTRO. QUESTO MANUALE DEVE ESSERE CONSERVATO PER OGNI FUTURO RIFERIMENTO.</b>			<b>FOR YOUR SAFETY, PLEASE READ THESE INSTRUCTIONS CAREFULLY BEFORE PROCEEDING WITH THE INSTALLATION, USE AND MAINTENANCE OF THE FILTER</b>	

<b>GENERALITA'</b>	<b>OVERVIEW</b>	<b>GENERALITES</b>
--------------------	-----------------	--------------------

Il presente libretto costituisce parte integrante del prodotto cui viene allegato e deve essere conservato per ogni riferimento futuro. Leggere attentamente le avvertenze e le istruzioni contenute nel presente manuale d'istruzioni prima di procedere all'installazione, alla messa in funzione, alla regolazione o alla manutenzione poiché forniscono importanti indicazioni riguardanti la SICUREZZA D'USO e la MANUTENZIONE. Per un utilizzo sicuro ed una corretta manutenzione, il filtro deve essere utilizzato solo da un operatore con un'adeguata preparazione. Le informazioni inserite nel presente libretto sono necessarie per un utilizzo corretto del filtro e dei suoi componenti ed integrano le informazioni che appartengono al normale bagaglio di conoscenze tecniche degli addetti. Le norme di sicurezza inserite nel presente libretto integrano le norme di sicurezza vigenti nei paesi d'utilizzo del prodotto che devono essere conosciute ed applicate dagli addetti. Per ulteriori informazioni o problemi particolari da risolvere, rivolgersi ai centri autorizzati per l'assistenza tecnica e la manutenzione del prodotto.

This Manual is an integral part of the product with which it is enclosed and must be conserved for future consultation. Carefully read the recommendations and instructions contained in this instruction booklet before carrying out installation, operating, adjusting or maintenance operations, since they give important information regarding the SAFETY OF USE and MAINTENANCE. To ensure safe use and correct maintenance, the filter must be used only by an operator with appropriate training. The information included in this booklet are necessary for the correct use of the filter and its components and integrates the information that normally constitutes the baggage of technical knowledge of the operators. The safety rules inserted in this booklet are in addition to the safety regulations in force in the countries where the product is used and which should already be known and applied by operators. Contact only authorised product technical assistance and maintenance centers for further information or special problems.

Le présent manuel fait partie intégrante du produit qu'il accompagne. Il doit être gardé en vue d'une éventuelle consultation future. Lire attentivement les avertissements et les instructions figurant dans le présent manuel d'utilisation et d'entretien avant de procéder à l'installation, à la mise en service, au réglage ou à l'entretien. Ils fournissent des indications importantes concernant la SECURITE D'UTILISATION et l'ENTRETIEN. Pour assurer une utilisation sûre et un bon entretien, le pistolet ne doit être utilisé que par un opérateur ayant une préparation appropriée. Les informations figurant dans le présent manuel sont nécessaires pour une utilisation correcte du pistolet et de ses composants et complètent les informations faisant partie du bagage normal de connaissances techniques des personnes chargées de son utilisation. Les consignes de sécurité figurant dans le présent manuel complètent les normes de sécurité en vigueur dans le pays d'utilisation du produit, qui doivent être connues et appliquées par les personnes chargées de l'utilisation de l'appareil. Pour plus d'informations ou bien en cas de problèmes particuliers, s'adresser aux centres agréés pour le service après-vente et l'entretien du produit.

<b>DISIMBALLO</b>	<b>UNPACKING</b>	<b>DEBALLAGE</b>
-------------------	------------------	------------------

Dopo aver tolto l'imballaggio assicurarsi dell'integrità dell'apparecchio controllando che non vi siano parti visibilmente danneggiate, in caso di dubbio non utilizzare l'apparecchio e rivolgersi subito al proprio rivenditore. Gli elementi che compongono l'imballaggio (sacchetti in plastica, polistirolo espanso, ecc.) devono essere smaltiti negli appositi luoghi di raccolta e non devono essere lasciati alla portata dei bambini, poiché potenziali fonti di pericolo.

After removing the packaging material make sure the product is in perfect condition and that there are no visibly damaged parts. If in doubt, do not use the spray gun and contact the dealer from whom it was purchased. The packaging materials (plastic bags, expanded polystyrene, etc) must be disposed of in appropriate refuse-collection containers. The above mentioned materials must not be left within the reach of children as they are potential sources of danger.

Après avoir enlevé l'emballage, s'assurer de l'intégrité de l'appareil en contrôlant qu'il n'y a pas de parties visiblement endommagées. En cas de doute, ne pas utiliser l'appareil et s'adresser au propre détaillant. Les éléments d'emballage (sacs plastique, polystyrène expansé, etc.) doivent être placés dans les lieux appropriés de récolte. Ces matériaux ne doivent pas être laissés à la portée des enfants, car ils représentent une source potentielle de dangers.

<b>DESTINAZIONE ED USO</b>	<b>USE AND OPERATION</b>	<b>DESTINATION ET UTILISATION</b>
----------------------------	--------------------------	-----------------------------------

Questo **FILTRO** è stato realizzato per essere utilizzato quale **REGOLATORE DI PRESSIONE MODULARE** ogni altro uso è da ritenersi improprio. La ditta declina ogni responsabilità per danni o incidenti derivanti dall'uso improprio del filtro o dalla mancata osservanza delle prescrizioni relative alla sicurezza. Ogni e qualsiasi manomissione o modifica dell'apparecchiatura non preventivamente autorizzata solleva il costruttore da danni derivanti o riferibili agli atti suddetti.

This **FILTER** was produced for use as a **MODULAR PRESSURE REGULATING**. Any other use is considered improper. The Manufacturer declines any responsibility for damages or accidents due to the improper use of the filter or failure to observe the prescribed safety requirements. Any and all tampering or modification with the equipment that has not been previously authorised releases the Manufacturer from all damage derived or ascribable to the same.

Cet **FILTRE** a été réalisé pour être utilisé comme **REGULATEUR D'AIR MODULAIRE**. Toute autre utilisation doit être considérée comme improprie. La société décline toute responsabilité en ce qui concerne les dommages ou accidents découlant de l'utilisation improprie du pistolet manuel ou du non-respect des consignes de sécurité. Toute manipulation ou modification de l'appareil non préalablement autorisée décharge le fabricant de toute responsabilité concernant les dommages dus de façon directe ou indirecte aux actes susmentionnés.

	<b>AVVERTENZE GENERALI DI SICUREZZA</b>	<b>GENERAL SAFETY RULES</b>	<b>CONSIGNES DE SECURITE GENERALES</b>
	<b>RISCHI PER USO IMPROPRIO</b>	<b>RISKS IN INAPPROPRIATE USE</b>	<b>RISQUES POUR UTILISATION IMPROPRE</b>

	<b>RISCHI PER LA SALUTE</b>	<b>RISKS TO HEALTH</b>	<b>RISQUES POUR LA SANTE</b>
	<ul style="list-style-type: none"> <li>E' quindi <b>OBBLIGATORIO</b> durante l'uso seguire alcune indicazioni:</li> <li>Leggere <b>ATTENTAMENTE</b> le schede tecniche dei prodotti che si impiegano prima dell'utilizzo</li> <li>Durante l'utilizzo e lo scarico della condensa utilizzare <b>SEMPRE</b> indumenti adeguati per la protezione del corpo</li> <li>Indossare <b>SEMPRE</b> guanti, occhiali e maschere per prevenire i rischi causati dai vapori tossici o dal contatto dei prodotti di scarico dei gruppi con la pelle e/o gli occhi</li> </ul>	<p>Many paint products contain organic solvents or chemical products that are harmful to health and can cause intoxication due to the toxic fumes released during spraying. It is therefore <b>OBLIGATORY</b> to take the following precautions:</p> <ul style="list-style-type: none"> <li><b>CAREFULLY</b> read the technical cards of the products to be used before use.</li> <li>During use and drainage of condensation, <b>ALWAYS</b> wear appropriate protective clothing to protect the body.</li> <li><b>ALWAYS</b> wear gloves, goggles and masks to prevent risks caused by toxic vapours or by waste products of the groups coming into contact with the skin and/or the eyes.</li> </ul>	<p>Il est par conséquent <b>OBLIGATOIRE</b> pendant l'utilisation d'adopter un certain nombre de précautions:</p> <ul style="list-style-type: none"> <li>Veuillez lire <b>ATTENTIVEMENT</b> les fiches techniques des produits utilisés avant l'utilisation</li> <li>Durant l'utilisation et la purge du condensat utiliser <b>TOUJOURS</b> des vêtements appropriés pour la protection du corps</li> <li>Porter <b>TOUJOURS</b> des gants, des lunettes et un masque pour prévenir les risques causés par les vapeurs toxiques ou par le contact des produits de vidange des groupes avec la peau et/ou les yeux</li> </ul>

<b>ALTRI RISCHI</b>	<b>OTHER RISKS</b>	<b>AUTRES RISQUES</b>
---------------------	--------------------	-----------------------

- |   |   |  |
|---|---|--|
| <ul style="list-style-type: none"> <li>E' <b>VIETATO</b> utilizzare il filtro per prodotti alimentari o medicinali o gas</li> <li>E' <b>VIETATO</b> regolare il filtro se posizionato nelle aree di lavoro di macchinari come convogliatori, robot, ecc. durante il funzionamento degli stessi</li> </ul> | <ul style="list-style-type: none"> <li><b>IT IS FORBIDDEN</b> to use the filter for food or medicine products or gas</li> <li><b>IT IS FORBIDDEN</b> to adjust the filter if positioned in the working area of machines such as conveyors, robots, etc., during operation of said machinery.</li> </ul> | <ul style="list-style-type: none"> <li><b>IL EST INTERDIT</b> d'utiliser le filtre pour produits alimentaires ou pharmaceutiques ou gaz</li> <li><b>IL EST INTERDIT</b> d'utiliser le filtre aux abords de machines telles que convoyeurs, robots, etc. pendant leur fonctionnement</li> </ul> |
|---|---|--|

<b>INSTALLAZIONE</b>	<b>INSTALLATION</b>	<b>INSTALLATION</b>
----------------------	---------------------	---------------------

Per un utilizzo sicuro ed una corretta manutenzione il filtro deve essere utilizzata solo da un operatore con un'adeguata preparazione. Dopo aver tolto l'imballaggio assicurarsi dell'integrità dell'apparecchio controllando che non vi siano parti visibilmente danneggiate.

To ensure safe use and correct maintenance, the filter must be used only by an operator with appropriate training. After removing the packaging, ensure that the machine is in good condition, by checking to make sure there is no visible damage.

Pour une utilisation sûre et une maintenance correcte, le filtre ne doit être utilisé que par un opérateur possédant une préparation adéquate. Après avoir retiré l'emballage vérifier l'intégrité de l'appareil en contrôlant qu'aucune partie ne présente des dommages visibles.

- Collegare la condotta d'aria controllando la direzione del flusso sia concorde alle frecce stampate sul corpo
- Avvitare il manometro sul corpo.
- Se si vuole invertire la posizione del manometro, bisogna : togliere il grano posteriore 15, avvitare sul lato opposto e avvitare il manometro 16 dove prima c'era il grano.
- Prima di aprire il flusso d'aria della condotta controllare che i raccordi di ingresso e di uscita del filtro siano correttamente collegati

- Connect the air conduits, checking the direction of the flow to make sure it is in agreement with the arrows printed on the body of the machine.
- Screw the pressure gauge onto the body of the machine.
- Follow the procedure indicated below to invert the position of the pressure gauge, if desired: remove the rear nut 15, screwing it onto the opposite side and screw on the pressure gauge 16, where the nut was previously located.
- Before opening the air flow of the conduit check to make sure the intake and output connections of the filter are correctly connected.

- Raccorder le conduit d'air en contrôlant que la direction du flux correspond aux flèches imprimées sur le corps
- Visser le manomètre sur le corps.
- Si l'on souhaite inverser la position du manomètre, il faut enlever le goujon arrière 15, le visser du côté opposé et visser le manomètre 16 là où se trouvait le goujon.
- Avant d'ouvrir le flux d'air provenant du conduit, contrôler que les raccords d'entrée et de sortie du filtre sont correctement connectés

<b>REGOLAZIONE</b>	<b>ADJUSTMENT</b>	<b>RÉGLAGE</b>
--------------------	-------------------	----------------

La regolazione della pressione viene effettuata attraverso il pomello. Ruotare in senso orario per aumentare la pressione ed in senso antiorario per diminuirla. A regolazione desiderata, per bloccare il pomello spingerlo verticalmente verso il corpo. Per modificare la pressione di uscita del regolatore bisogna prima cosa sbloccare il pomello tirandolo verticalmente verso l'alto. Successivamente ruotandolo si modifica la pressione fino ad ottenere il valore desiderato.

Adjustment of pressure is made with the knob. Turn the knob clockwise to increase the pressure and counter clockwise to decrease it. When adjusted as desired, the knob can be blocked by pushing it vertically towards the body of the machine. In order to modify output pressure of the regulator, the knob must be freed by pulling it vertically upwards. Then rotate it to modify the pressure, until you have reached the desired value.

Le réglage de la pression s'effectue en agissant sur le bouton. Tourner dans le sens horaire pour augmenter la pression et dans le sens inverse pour la diminuer. Quand le réglage désiré est obtenu, pour bloquer le bouton, le pousser verticalement vers le corps. Pour modifier la pression de sortie du régulateur il faut débloquer d'abord le bouton en le tirant verticalement vers le haut. Ensuite, en le tournant on modifie la pression jusqu'à l'obtention de la valeur désirée.

	<b>PULIZIA DELLO STRUMENTO</b>	<b>CLEANING OF THE FILTER</b>	<b>NETTOYAGE DE L'INSTRUMENT</b>
	<b>ATTENZIONE</b>	<b>WARNING</b>	<b>ATTENTION</b>
	E' <b>VIETATO</b> effettuare la manutenzione del filtro se il personale addetto non ha ricevuto adeguate istruzioni. E' <b>VIETATO</b> effettuare la manutenzione del filtro se non si utilizzano ricambi originali.	<b>NEVER</b> allow the filter to be serviced by personnel without adequate training and instruction. <b>NEVER</b> use non-original spare parts for maintenance.	E' <b>VIETATO</b> effettuare la manutenzione del filtro se il personale addetto non ha ricevuto adeguate istruzioni. E' <b>VIETATO</b> effettuare la manutenzione del filtro se non si utilizzano ricambi originali.

<b>PROBLEMI DI FUNZIONAMENTO - CAUSE E RIMEDI</b>		
---	--	--

Problema	Causa	Rimedio
Perdita continua di aria dal foro posto sul mozzo 6	Inversione del senso di alimentazione del filtro	• Controllare che le frecce del flusso di alimentazione stampate sul corpo 1 siano concordi al senso del flusso della condotta d'aria
	Rottura della guarnizione 12	• Smontare il mozzo completo di pomello 3-4-5-6,e togliere la molla 10 • Prendere il pistone 11 e controllare che la guarnizione 12 non sia rovinata. In questo caso sostituirla
Mancanza regolazione della pressione con la rotazione del pomello	Rottura della molla 10	• Smontare il mozzo completo di pomello 3-4-5-6, • Togliere la molla 10 e sostituirla
Perdita continua di aria dal foro di uscita mozzo del filtro	Rottura della valvola 18-19 o della molla 20	• Svitare il tappo 23 e sfilare la valvola completa 21
		• Sostituire le parti danneggiate ( molla 20 e/o valvola 18) • Rimontare seguendo la procedura dell'esplosa a ritroso

<b>MALFUNCTIONS - CAUSES AND SOLUTIONS</b>		
--	--	--

Problem	Cause	Remedy
Continuous loss of air from the hold on the hub (6)	Inversion of the direction of intake on the filter	• Check to make sure that the flow arrows on the body (1) are in agreement with the direction of flow of the air conduit.
	Breakage of gasket 12	• Dismount the complete hub of knobs 3-4-5-6 and remove the spring 10. • Take out the piston 11 and check to make sure the basket, n° 12 is not ruined. If it is damaged replace it.
No pressure adjustment when the knob is rotated.	Breakage of spring 10	• Disassemble the complete hub of knob 3-4-5-6. • Remove spring 10 and replace it.
Continous air leak from the filter hub hole.	Breakage of valve 18-19 or spring 20	• Unscrew the plug n° 23 and remove the complete valve, 21.
		• Replace the damaged parts (spring 20 and/or valve 18). • Re-assemble following the inverse procedure.

<b>PROBLÈMES DE FONCTIONNEMENT - CAUSES ET REMÈDES</b>		
--	--	--

Problème	Cause	Remède
Fuite continue d'air par le trou situé sur le moyeu 5	Inversion du sens d'alimentation du filtre	• Contrôler que le sens d'alimentation indiqué par les flèches imprimées sur le corps 1 coïncident avec le sens du flux du conduit d'air
	Rupture du joint 12	• Démontez le moyeu complet 3-4-5-6, et enlever le ressort 10 • Prendre le piston 11 et contrôler si le joint 12 est endommagé. Si c'est le cas le remplacer
La rotation du bouton ne permet pas le réglage de la pression	Rupture du ressort 10	• Démontez le moyeu avec bouton 3-4-5-6 • Enlever le ressort 10 et le remplacer
Fuite continue d'air par le trou de sortie du moyeu du filtre	Rupture de la soupape 18-19 ou du ressort 20	• Dévisser le bouchon 23 et retirer la soupape complète 21
		• Remplacer les parties endommagées (ressort 20 et/ou soupape 18) • Remonter en suivant la procédure de la vue éclatée dans le sens contraire

	<b>MESSA FUORI SERVIZIO DEL FILTRO</b>	<b>DECOMMISSIONING THE FILTER</b>	<b>MISE HORS SERVICE DU FILTRE</b>
	Per lo smantellamento del filtro è necessario che esso sia pulito da qualsiasi residuo di oli o prodotti chimici inquinanti. I materiali di fabbricazione sono completamente riciclabili e devono essere divisi a seconda del tipo e smaltiti negli appositi centri di raccolta.	In order to decommission and dismantle the filter, it is necessary for it to be clean from any oil residue or polluting chemical products. The filter construction materials are completely recyclable but must be divided according to type and eliminated using the respective collection centres.	Avant de démanteler le filtre, il faut en éliminer tous les résidus d'huiles ou de produits chimiques polluants. Les matériaux de fabrication sont entièrement recyclables et doivent être divisés par typologie et traités dans les centres de collecte prévus à cet effet.